

# EXTREM

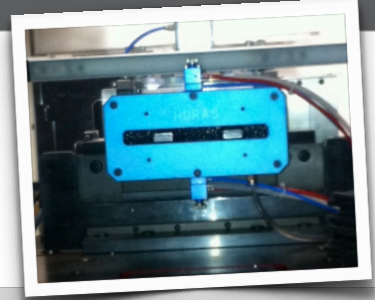

ÖKOLOGISCH

ÖKONOMISCH

EFFIZIENT

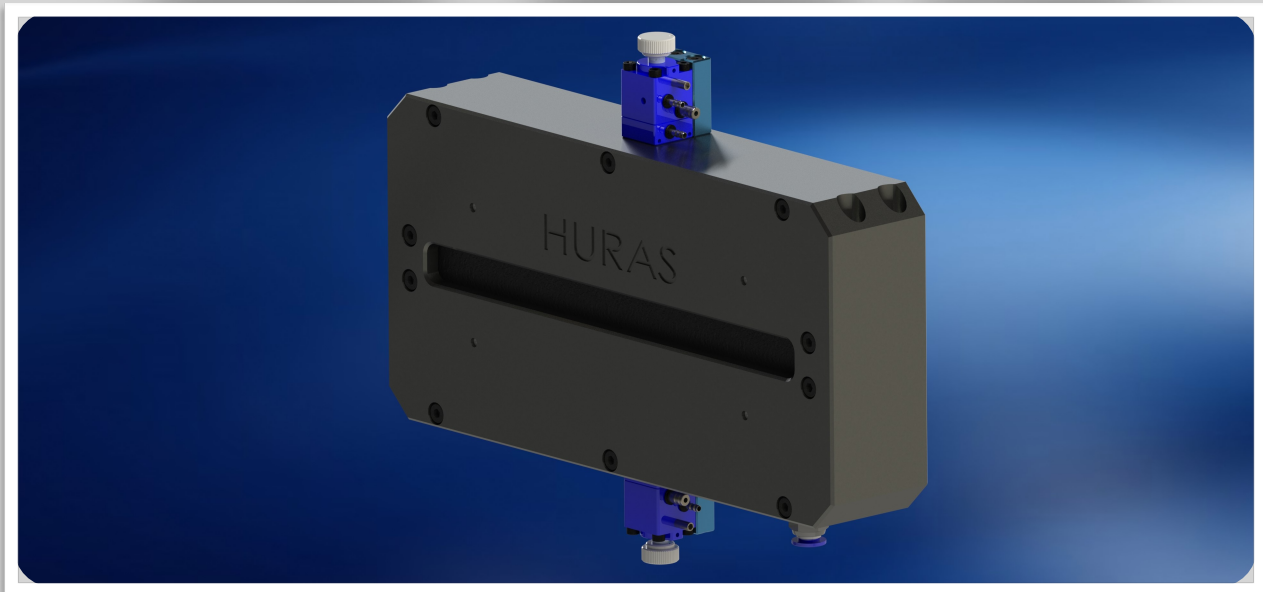

## HURAS GMBH - MIMKS - SYSTEME

Die innovative Minimalmengen-Kühlschmiersysteme der Firma Huras GmbH sind sehr begehrte moderne Anlagen, die ihren Einsatz bei vielen verschiedenen Stanzautomaten und Pressen finden und dabei wird bei den Bearbeitungsprozessen sehr geringe Mengen von Kühlschmiermittel benötigen.

Bei Verwendung unserer  
Sprühkammern entstehen  
viele Vorteile für Sie:

- \* hohe Medium Ersparnis,
- \* Optimierung der Standzeiten,
- \* Ersparnisse bei Einkauf, Lagerung u. Transport,
- \* Entsorgung, Prüfung u. Pflege des KSS entfällt,
- \* Reinigung u. Wäsche von Werkstücken wird reduziert,
- \* Verringerung von Schadstoffen in der Luft,
- \* weniger Erkrankungen der Mitarbeiter aufgrund KSS.

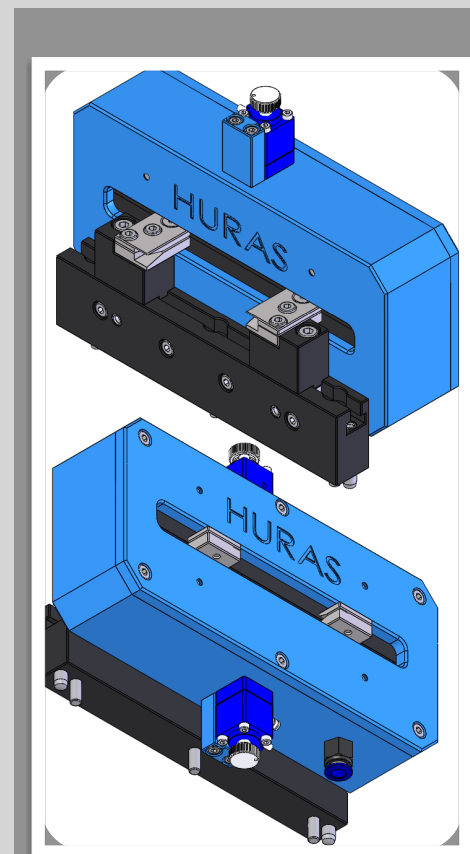

# EXTREM

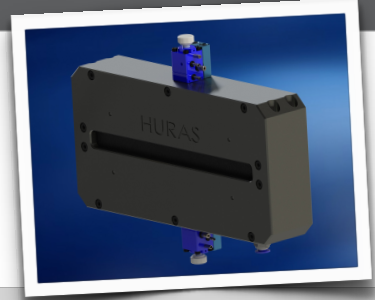

ÖKOLOGISCH

ÖKONOMISCH

EFFIZIENT

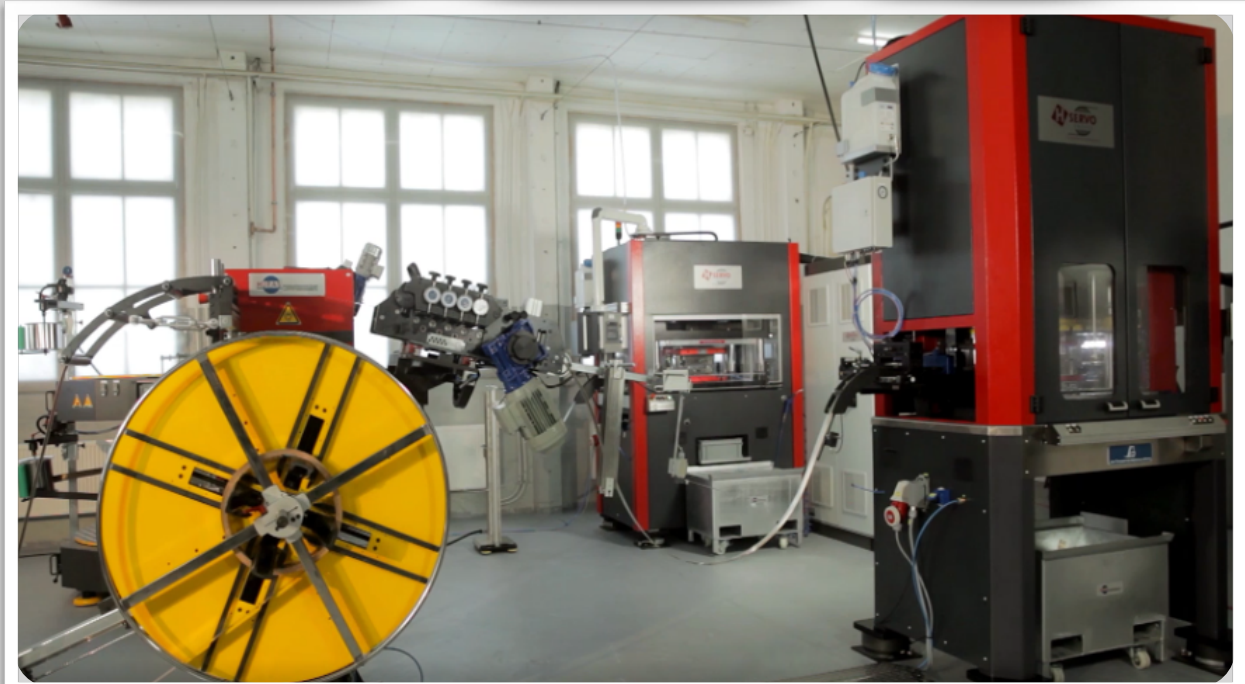

## HURASGMBHMMKS-SYSTEME

Bei den Sprühkammern der Firma Huras GmbH werden Düsen der neuesten Generation verwendet.

Ihre Vorteile:

- \* Sehr geringe Verstopfungsgefahr durch Selbstreinigung des Sprühkopfes,
- \* Nachtropffrei durch integrierten Verschluss im Sprühkopf,
- \* Geringe Nebelneigung durch patentierte Sprühtechnik,
- \* Sprühluftdruckeinstellung am Sprühkopf oder wahlweise am Sprühgerät,
- \* Hochwertiges Dichtungsmaterial für nahezu alle Flüssigkeiten,
- \* Stufenlose Mengeneinstellung von annähernd 0 - 15.000 ml/h am Sprühkopf,
- \* Geringste Baugröße.

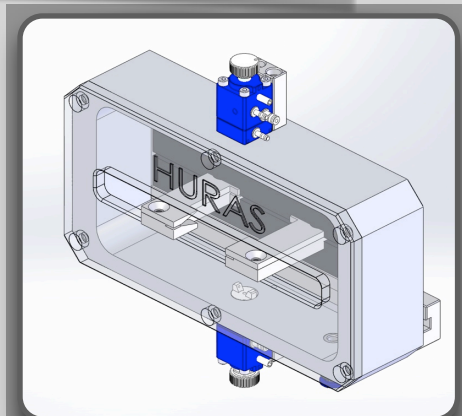
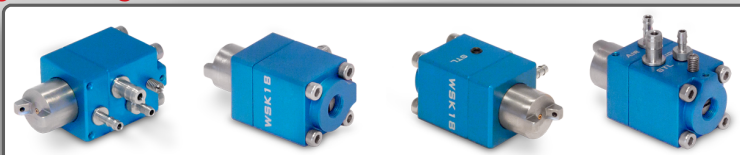

Viton (FPM)

$\alpha=15^\circ$  bis  $\beta=150^\circ$ , 360° drehbar

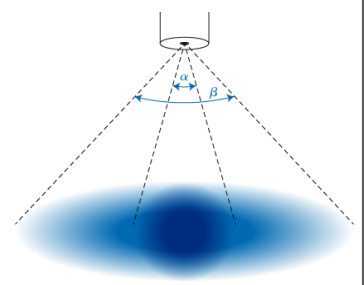



# EXTREM

ÖKOLOGISCH

ÖKONOMISCH

EFFIZIENT

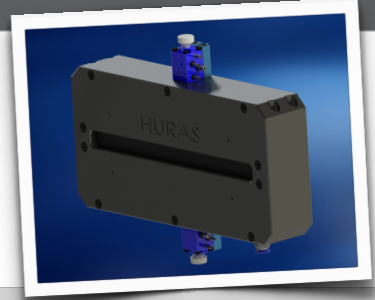

**UNSERE AUTOMATIONS-LÖSUNGEN:** SERVO - PRESSEN

BLISTERVERPACKUNG

TRANSPORTGESTELL



WICKELTECHNIK



WERKZEUGREGALE



MATERIALSPEICHER

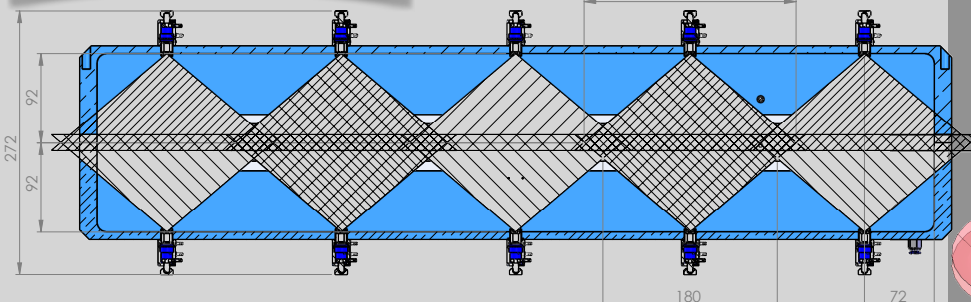

A-A



**HURAS STANZAUTOMATION GMBH**

Hebelstraße 13

75228 Ispringen

Tel.: +49 72 31-93 85. 928

E-Mail: [info@stanzautomation.de](mailto:info@stanzautomation.de)

